

# Инструкция по сборке "Вундеркинд"

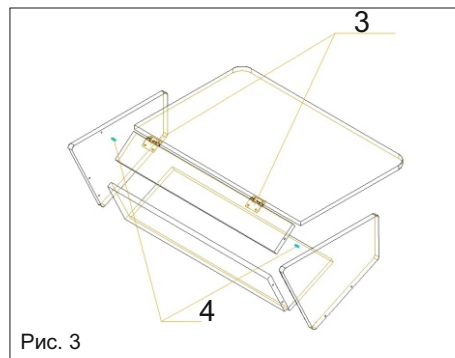

Перед началом сборки парты и стула, обратите на следующие особенности:

- Ящики, спинка и полка крепятся при помощи евровинтов (поз. 1), все части собираются согласно схеме сборки (**рис. 1**)
- ножки парты и стула, а также ящики к ножкам, крепятся с помощью межсекционной стяжки (поз.2) по две стяжки на каждую сторону для установки столешницы и сиденья на картонные петли (поз.3) понадобится крестовая отвертка (или шуруповерт). При закреплении петель расположите их в соответствующие пазы, и на саморезы зафиксируйте петли (**рис 2**)
- при сборке ящика парты, установите поворотную планку (**рис 3**). В намеченные отверстия поставьте полкодержатели (поз.4)
- при установке высоты столешницы и сиденья обязательно измерьте рост ребенка и закрепите их согласно **рис.4**

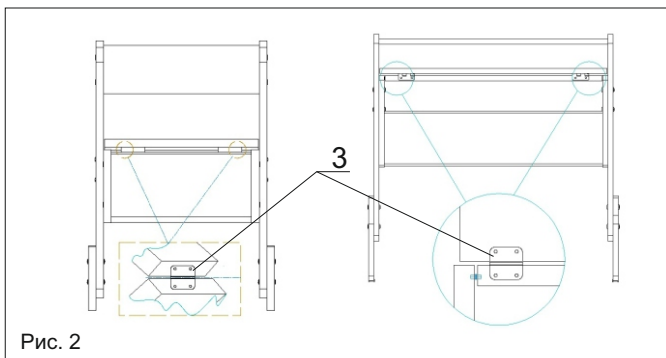
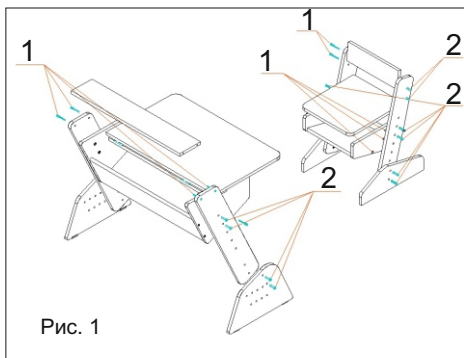

поз 1 Евровинт	
поз 2 Стяжка межсекционная	
поз 3 Петля картонная	
поз 4 Полкодержатель	

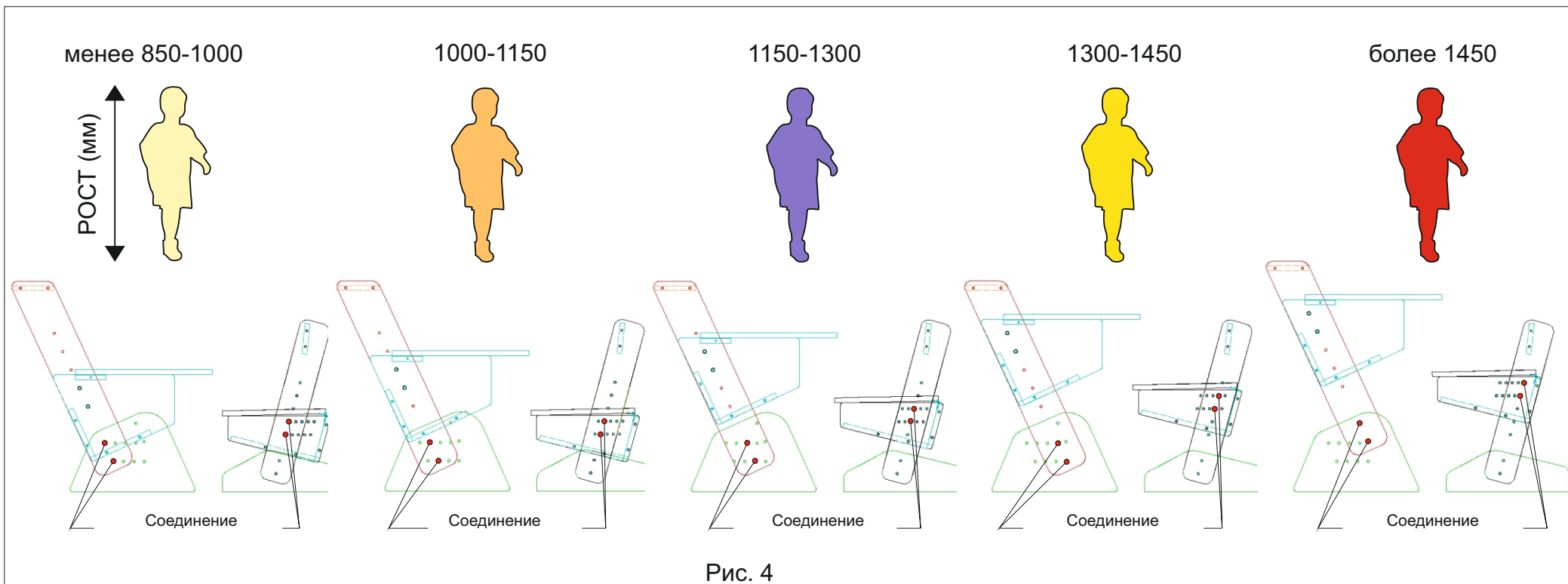

Рис. 4